

# Instrucțiuni de utilizare

## Banda de alergare S-SPORT MAGMA

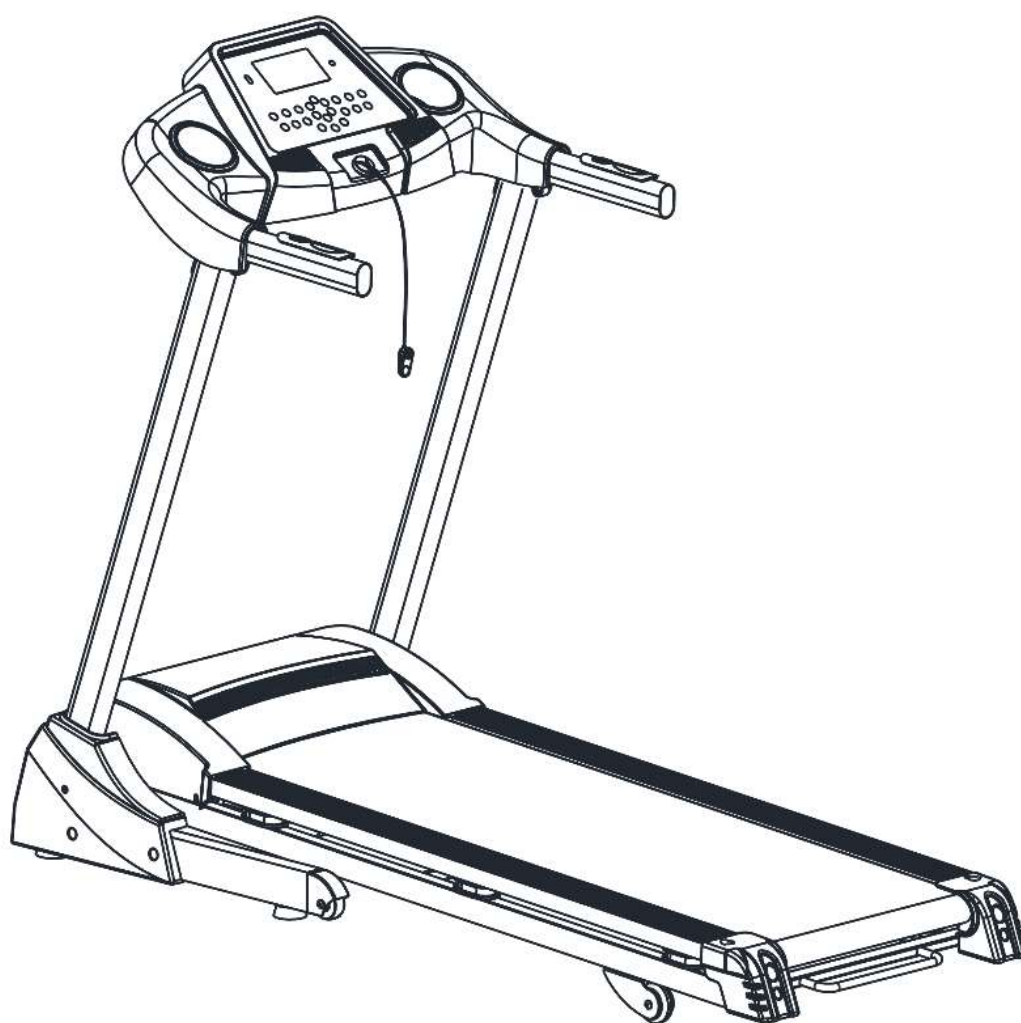

**Notă:** Dacă este necesar, putem face modificări minore ale mașinilor, dar vom raporta din nou acest lucru doar dacă are un impact semnificativ asupra utilizării.

## **Cuprins**

1. Product scurt.....	1
2. Măsurile de siguranță și avertismente.....	2
3. Ghid de instalare.....	4
4. Instrucțiuni de utilizare.....	6
5. Întreținere de rutină.....	9

# 1. Descrierea produsului

Bandă de alergare electrică cu o singură funcție:

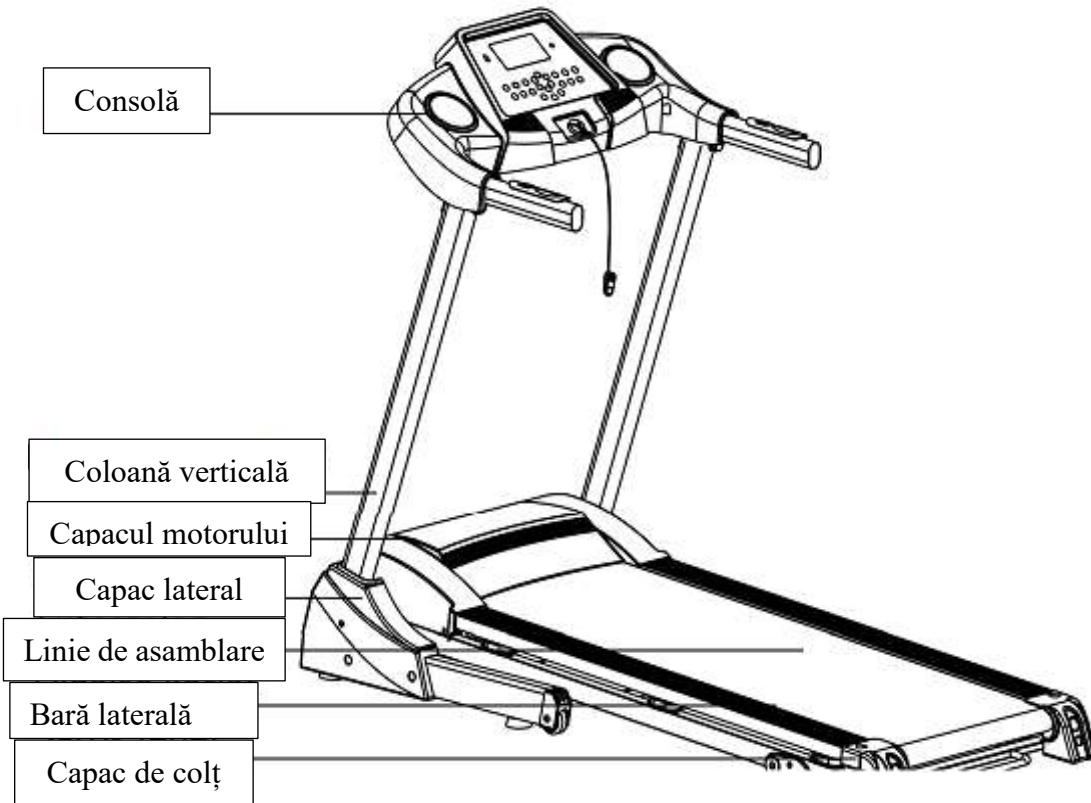

## Parametrii principali și lista de piese

### Parametrii tehnici principali

Nu.	Numele parametrului	Descriere
1	Tensiunea de alimentare de intrare	AC220-240V (50/60Hz)
2	Puterea motorului	1.75HP
3	Viteză	0,8-14,8Km/h
4	Suprafața de rulare	1150*420 mm
5	Greutatea maximă a utilizatorului	100KG
6	Dimensiunea asamblată	1530*685*1160 mm
7	Funcții (opțiuni)	Rulați

### Lista de ambalare

Nu.	Nume	Unitatea	Cantitate
1	Banda de alergare	Bucată	1
2	Geantă pentru accesorii (opțional)	pachet	1
3	Capac lateral	Bucată	1

Lista de pungi de șuruburi					
NU.	Nume	Cantitate	NU.	Nume	Cantitate
1	șurub M8*22	4	7	Cheie combinată	1
2	Șurub M8*45	2	8	Cheia de securitate	1
3	șurub M8*25	2	9	Ulei de silicon	1
4	Piuliță M8	2	10	Instrucțiuni de utilizare	1
5	Cheie hexagonală internă de 5 mm	1			
6	Cheie hexagonală internă de 6 mm	1			

## 2. Măsuri de siguranță și avertismente

**Sfat: Asigurați-vă că înclinarea este "zero" înainte de a plia banda de alergare.**

**Cerere** : Vă rugăm să citiți cu atenție instrucțiunile înainte de utilizare .

- ◆ Banda de alergare este proiectată pentru utilizare și depozitare în interior, evitați umiditatea, evitați contactul cu apa.
- ◆ Vă rugăm să purtați îmbrăcăminte și încălțăminte adecvată atunci când faceți exerciții fizice. Pe banda de alergare nu este permisă folosirea picioarelor goale.
- ◆ Priza de mare putere trebuie să fie legată la pământ, priza electrică trebuie să aibă un circuit separat, nu o împărțiți cu alte echipamente electrice .
- ◆ Țineți copiii departe de aparat pentru a evita accidentele.
- ◆ Evitați funcționarea prea lungă și suprasolicitată, altfel motorul și controlerul pot fi deteriorate, ceea ce va accelera uzura rulmentului, a curelei și a curelei. Întrețineți în mod regulat mașina .
- ◆ Pentru a evita acumularea de electricitate statică puternică, țineți aparatul departe de praf .
- ◆ Vă rugăm să opriți curentul electric după utilizare .
- ◆ Vă rugăm să asigurați o bună ventilație în timpul funcționării .
- ◆ Vă rugăm să apăsați cablul de blocare de siguranță pe hainele dumneavoastră pentru a opri aparatul în caz de urgență .
- ◆ Dacă nu vă simțiți bine în timpul utilizării aparatului, vă rugăm să întrerupeți exercițiile și să vă

adresați medicului dumneavoastră cât mai curând posibil .

- ◆ Păstrați uleiul de silicon departe de copii după utilizare .
- ◆ În cazul în care cablul de alimentare este deteriorat, vă rugăm să contactați personalul nostru calificat de întreținere pentru service, în loc să îl dezamblați la propria discreție.



## NU

- ◆ Nu utilizați aparatul dacă capacul este spart sau ciobit (structura internă expusă) sau dacă piesele sudate pot cădea.  
---- În caz contrar, se poate produce un accident sau o rănire.
- ◆ Nu săriți în sus și în jos pe dispozitivul în mișcare.  
---- Acest lucru poate duce la rănire
- ◆ Nu depozitați aparatul într-o zonă umedă, umedă sau foarte umedă, cum ar fi o baie.
- ◆ Nu așezați aparatul în lumina directă a soarelui sau într-un loc cu temperaturi ridicate, cum ar fi lângă o sobă sau un încălzitor.  
---- În caz contrar, poate cauza scurgeri și poate lua foc.
- ◆ Nu utilizați dacă cablul de alimentare este deteriorat sau dacă fișa de alimentare este slăbită.  
---- În caz contrar, se poate produce un șoc electric, un scurtcircuit sau un incendiu.
- ◆ Nu deteriorați, nu îndoiți și nu răsuciți cablul de alimentare. Nu așezați obiecte grele pe aparat și nu ciupiți cablul de alimentare.  
---- În caz contrar, se poate produce un incendiu sau un șoc electric.
- ◆ Nu utilizați aparatul cu mai mult de o persoană odată și nu vă apropiați de aparat atunci când acesta este în funcțiune.  
---- În caz contrar, ați putea fi rănit în urma unui accident sau a unei căderi.
- ◆ Persoanele care nu sunt conștiente sau care nu pot manevra singure aparatul nu ar trebui să folosească banda de alergare.  
---- Se pot produce accidente sau răniri.  
Evitați să beți sau să vărsați apă în timpul funcționării.  
---- Poate provoca șocuri electrice și incendii. NU!
- ◆ Persoanele care fac rar exerciții fizice nu ar trebui să se angajeze brusc într-o activitate fizică intensă.

- ◆ Nu utilizați aparatul după ce ați mâncat sau dacă vă simțiți obosit.  
---- poate dăuna sănătății.
- ◆ Acest produs este pentru uz familial, nu pentru școli, săli de sport etc.  
---- Există un risc de rănire.
- ◆ Nu utilizați dacă aveți obiecte dure în buzunarele pantalonilor.  
---- Poate provoca accidente și răniri.
- ◆ Nu utilizați dacă capătul ștecherului de rețea a intrat în contact cu apă sau deșeuri.  
---- Poate provoca șocuri electrice, scurtcircuite sau incendii. Nu utilizați cu mâinile ude!
- ◆ Când nu îl utilizați, scoateți fișa de alimentare din priza de perete.  
---- Praful și umezeala pot îmbătrâni izolația și pot provoca incendii de scurgere .
- ◆ Acest aparat nu este destinat utilizării de către persoane (inclusiv copii) cu capacități fizice, senzoriale sau mentale reduse sau cu lipsă de experiență și cunoștințe, cu excepția cazului în care acestea sunt supravegheate sau instruite cu privire la utilizarea aparatului de către o persoană responsabilă pentru siguranța lor.
- ◆ Copiii trebuie supravegheați, astfel încât să nu se joace cu dispozitivul.



#### Sistem de protecție la împământare !

- ◆ Acest produs trebuie să fie legat la pământ. În cazul în care aparatul nu funcționează corect, împământarea oferă o bună conductă pentru electricitate pentru a reduce riscul de șoc electric .
- ◆ Acest produs este echipat cu o priză de rețea cu cablu de împământare și fișă. Introduceți fișa complet în priza standard .
- ◆ În cazul în care conexiunea la pământ a echipamentului nu este corectă, aceasta poate provoca un șoc electric. Dacă aveți îndoieli cu privire la faptul că produsul este sau nu corect legat la pământ, vă rugăm să îl faceți verificați de către un profesionist .
- ◆ Vă rugăm să folosiți o priză cu aceeași formă ca și fișa de împământare. Nu utilizați un adaptor de priză .

## 3. Ghid de instalare

1. Așezați mașina orizontal pe sol și montați coloanele verticale și suportul după cum urmează:

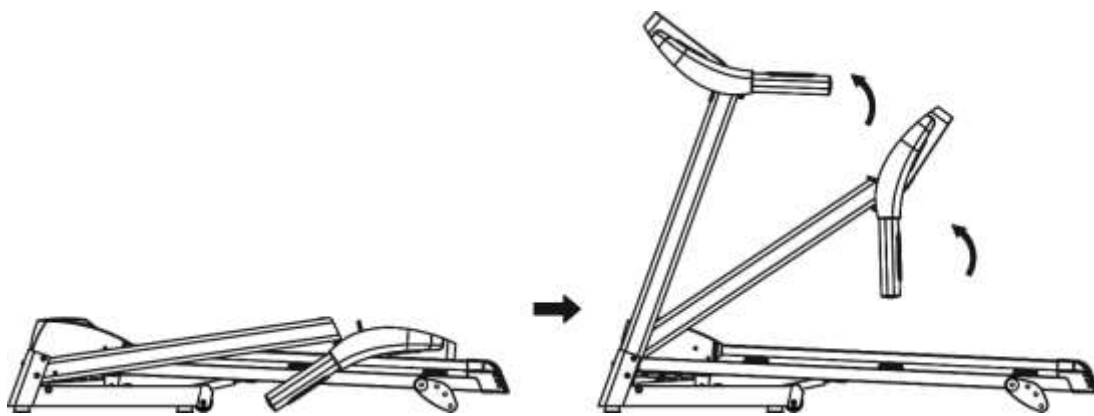

2. Folosiți cheia tubulară de 5#, șurubul M8\*45 (A), șurubul M8\*22 (B) și piulița M8 pentru a fixa coloana verticală la bază.

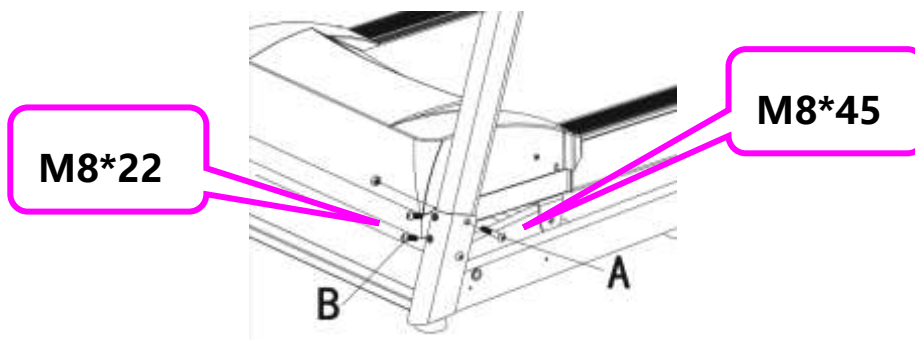

3. Prindeți coloanele din stânga și din dreapta și folosiți șurubul cu cap hexagonal de 6# pentru a fixa cadrul suportului la coloane cu ajutorul șurubului M8\*25.

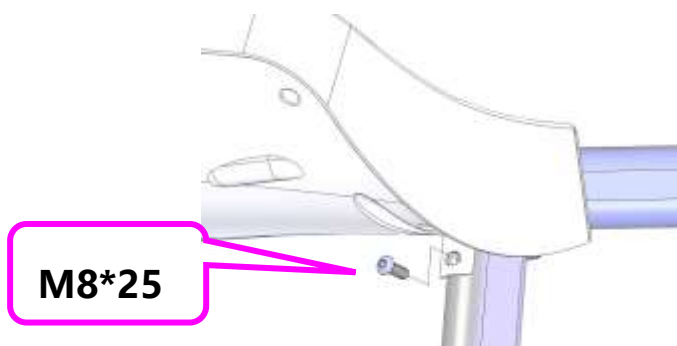

4. Cu ajutorul șurubelniței, scoateți șuruburile M5\*14 preinstalate și fixați panourile laterale la bază.

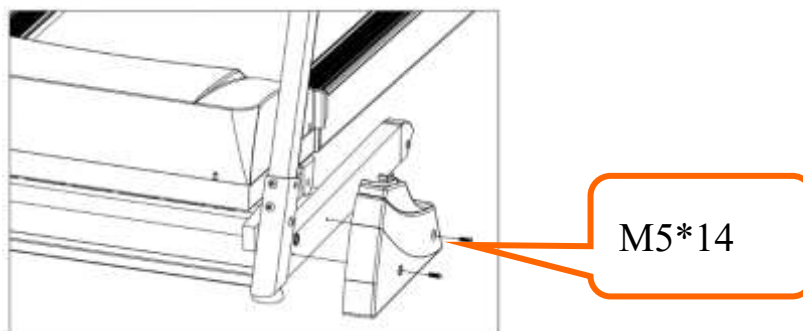

5. Țineți cheia de securitate în următoarea poziție:

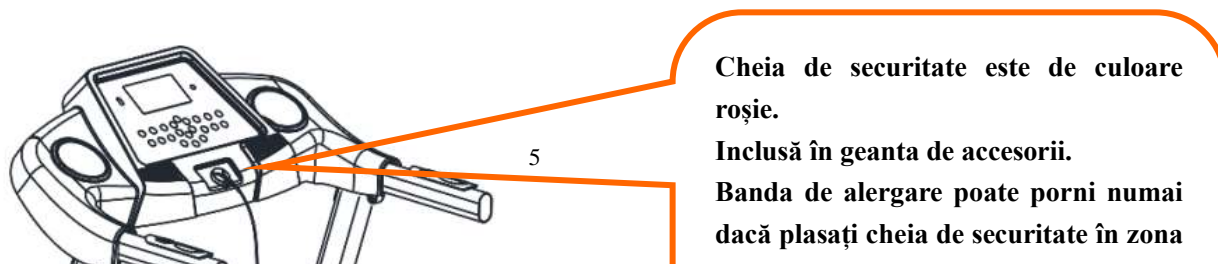

Cheia de securitate este de culoare roșie.

Inclusă în geanta de accesorii.

Banda de alergare poate porni numai dacă plasați cheia de securitate în zona

## Cheia de securitate

NOTĂ: Vă rugăm să vă asigurați că toate șuruburile sunt strânse uniform după instalare, în conformitate cu cerințele, și să verificați dacă nu lipsesc piese înainte de a conecta alimentarea.

### 4. Instrucțiuni de utilizare

#### 4.1 Utilizarea benzii de alergare

1) Introduceți corect fișa de alimentare și porniți comutatorul (roșu)

Când lumina se aprinde, veți auzi un semnal sonor și ecranul se va aprinde.



2) Vă rugăm să păstrați cheia de siguranță departe de copii atunci când banda de alergare nu este utilizată. Vă rugăm să păstrați uleiul de silicon departe de copiii. Dacă este ingerat accidental sau intră în contact cu ochii, vă rugăm să vă spălați cu apă și să solicitați imediat asistență medicală.

3) Inserția cheii de securitate

Pentru a porni banda de alergare, trebuie să plasați cheia de securitate în zona galbenă a consolei. Pentru a evita accidentele, cheia de siguranță trebuie să fie atașată la haine atunci când utilizați banda de alergare. Dacă scoateți cheia de siguranță din banda de alergare, banda de alergare se va opri imediat și vă rugăm să puneți cheia de siguranță la loc pentru a continua utilizarea benzii de alergare.

4) Instrucțiuni de pliere:

#### Colaps

Puteți economisi spațiu prin plierea benzii de alergare.

Înainte de prăbușire, vă rugăm să opriți banda de alergare și să scoateți din priză fișa de alimentare.

Ridicați secțiunea inferioară a benzii de alergare până când auziți un clic ușor.

#### Configurarea

Strângeți tija de împingere, țineți puntea de rulare și permiteți-i acesteia să se redimensioneze treptat.

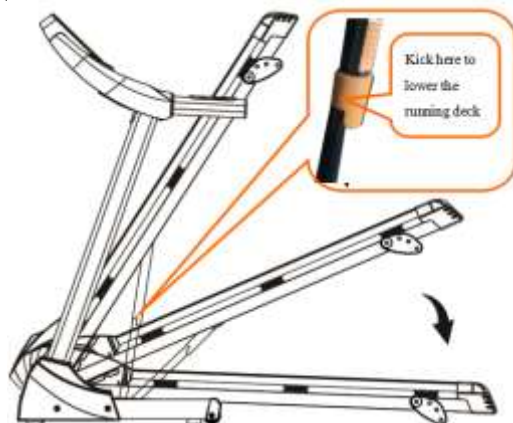



## **4.2 Numărul de programe**

3 programe manuale, 12 programe automate, 1 program FAT.

## **4.3 Cheia de securitate**

Scoateți cheia de securitate, ecranul va afișa "E7". Banda de alergare se va opri imediat și veți auzi un semnal sonor. Puneți cheia de securitate la loc, toate datele vor fi șterse în 2 secunde.

Prin deconectarea cheii de securitate, puteți opri aparatul în orice moment, iar informațiile vor fi afișate pe ecran. Prin înlocuirea cheii de securitate, ecranul poate fi readus la pagina inițială.

## **4.4 Funcțiile butonului ok**

### **4.4.1 Butonul Start**

Când aparatul este pornit, apăsați butonul de pornire pentru a porni banda de alergare.

### **4.4.2 Butonul Stop**

Dacă banda de alergare este în modul de funcționare, apăsați butonul de oprire pentru a opri banda de alergare și toate datele vor fi șterse. Odată ce banda de alergare s-a oprit, ecranul revine la modul manual.

### **4.4.3 Butonul Program**

Când banda de alergare este în modul standby, apăsați acest buton pentru a comuta între programele automate (P1 - P12) și modul manual. Modul manual este modul de funcționare implicit al sistemului.

### **4.4.4 Butonul de mod**

Dacă banda de alergare este în modul standby, apăsarea acestui buton va porni 3 moduri de numărare: numărătoare inversă: timp, distanță și calorii.

### **4.4.5 Viteza ± buton**

Atunci când banda de alergare este în modul de funcționare, aceste butoane sunt utilizate pentru a regla viteza aparatului. Apăsați butonul Speed + (Viteză +) pentru a crește viteza și butonul Speed - (Viteză -) pentru a reduce viteza.

### **4.4.6 Butoane de viteză directă**

Atunci când banda de alergare este în modul de funcționare, aceste butoane pot fi utilizate pentru a seta direct viteza la valoarea corespunzătoare. Apăsați butoanele 1/3/5/7/9/11 pentru a seta direct viteza.

### **4.4.7 Înclinare ± buton**

Atunci când banda de alergare este în poziția de funcționare, aceste butoane pot fi utilizate pentru a regla unghiul de înclinare a aparatului. Apăsați butonul Incline+ (Înclinare+) pentru a mări înclinarea și apăsați butonul Incline - (Înclinare -) pentru a micșora înclinarea.

## **4.5 Funcția de afișare**

### 4.5.1 Afișarea vitezei

Afișează valoarea actuală a vitezei de rulare.

### 4.5.2 Afișarea orei

Afișează timpul din modul manual și timpul de numărătoare inversă în timpul modurilor și programelor automate.

### 4.5.3 Afișarea distanței

Afișează distanța totală în modul manual și în programe. Afișează numărătoare inversă a distanței în modul automat.

### 4.5.4. Afișarea kaloriilor

Afișarea numărului total de calorii în modul manual și în programe. Afișare numărătoare inversă a kaloriilor în modul automat.

### 4.5.5. Afișarea ritmului cardiac

Atunci când semnalul de ritm cardiac este detectat, indicatorul luminos al ritmului cardiac se va aprinde și valoarea ritmului cardiac va fi afișată pe ecran.

#### 4.5.6 Funcția senzorului de ritm cardiac

Când banda de alergare este pornită, apăsați și mențineți apăsat butonul de ritm cardiac pentru o perioadă de timp și valoarea ritmului cardiac va apărea pe ecran. (Aceste date sunt doar pentru referință și nu sunt date medicale).

#### 4.6 Programe automate

Fiecare program este împărțit în 10 segmente, iar timpul de execuție al fiecărui segment al programului este distribuită uniform. Mai jos prezentăm o formă de distribuție a timpului pentru 12 programe.

Program		Timpul setat / 10 = Timpul de funcționare al fiecărei perioade									
		1	2	3	4	5	6	7	8	9	10
SPEED = Viteză											
P1	SPEED	3	3	6	5	5	4	4	4	4	3
P2	SPEED	3	3	4	4	5	5	5	6	6	4
P3	SPEED	2	4	6	8	7	8	6	2	3	2
P4	SPEED	3	3	5	6	7	6	5	4	3	3
P5	SPEED	3	6	6	6	8	7	7	5	5	4
P6	SPEED	2	6	5	4	8	7	5	3	3	2
P7	SPEED	2	9	9	7	7	6	5	3	2	2
P8	SPEED	2	4	4	4	5	6	8	8	6	2
P9	SPEED	2	4	5	5	6	5	6	3	3	2
P10	SPEED	2	5	7	5	8	6	5	2	4	3
P11	SPEED	2	5	6	7	8	9	10	5	3	2
P12	SPEED	2	3	5	6	8	6	9	6	5	3

### Semnificația codurilor de eroare

Cod de eroare	Descrierea erorii	Gestionarea erorilor
E1	Eroare de comunicare: la pornire, conexiunea dintre controlerul inferior și consolă este anormală.	Cauză posibilă: comunicarea dintre controlerul inferior și consolă este blocată, verificați fiecare conexiune dintre controler și consolă, asigurați-vă că toate nucleele sunt complet conectate. Verificați cablul de conexiune, înlocuiți-l dacă este deteriorat.
E2	Pierderea semnalului motorului.	Cauză posibilă: verificați dacă cablul motorului este conectat corect sau nu, dacă nu, reconectați cablul motorului. Verificați dacă cablul motorului este deteriorat sau dacă nu miroase a ars; în caz afirmativ, înlocuiți motorul. Verificați dacă senzorul de viteză este montat corect sau dacă este deteriorat.

E5	Protecție la suprasarcină: controlerul inferior detectează un curent mai mare de 6A pentru mai mult de 3 secunde.	Cauza posibilă: supraîncărcarea duce la supracurent și sistemul se oprește în autoprotecție sau o componentă este blocată, ceea ce determină oprirea motorului. Reglați banda de alergare și reporniți. Verificați dacă există un miros de lichid sau de arsură atunci când motorul funcționează, dacă da, înlocuiți motorul; verificați dacă controlerul are un miros de arsură, dacă da, înlocuiți controlerul; verificați tensiunea de alimentare, dacă nu este la specificație comutați la tensiunea corectă și retestați aparatul.
E6	Protecție la supratensiune: o tensiune anormală poate provoca defectarea unui motor sau a unui circuit.	Motivul posibil: Verificați dacă tensiunea de alimentare este cu 50% mai mică decât tensiunea normală ; utilizați tensiunea corectă și testați din nou mașina ; verificați dacă controlerul miroase a ars și înlocuiți-l; Verificați dacă cablul motorului este conectat și reconectați cablul motorului.
E7	Fără cheie de securitate	Puneți cheia de securitate la locul potrivit.

## 5. Întreținerea de rutină

**Avertisment:** înainte de a curăța sau de a repara produsele, asigurați-vă că fișa de alimentare a benzii de alergare este scoasă din priză.

Curățare: o curățare completă va prelungi durata de viață a benzii dumneavoastră de alergare electrice. Îndepărtați praful în mod regulat pentru a menține piesele curate. Aveți grijă să curățați banda transportoare cu ambele părți expuse, ceea ce va reduce acumularea de murdărie. Asigurați-vă că purtați pantofi sport curați pentru a evita murdăria pe banda de rulare și pe bandă. Benzile de rulare trebuie curățate cu o cârpă umedă cu săpun. Și vă rugăm să aveți grijă să evitați să udați componentele electrice și cureaua benzii de alergare.

**Avertisment:** asigurați-vă că ștecherul de la rețea este deconectat înainte de a muta capacul motorului, curățați motorul cel puțin o dată pe an.

### Lubrifiant special pentru banda de rulare

Această bandă de alergare electrică și cureaua acesteia sunt unse din fabrică. Frecarea dintre banda de alergare și banda de alergare afectează în mare măsură durata de viață și performanța benzii de alergare electrice, astfel încât este necesară o lubrifiere regulată. Se recomandă să verificați regulat suprafața. În cazul în care suprafața plăcii este deteriorată, vă rugăm să contactați centrul nostru de asistență pentru clienți.

**Se recomandă să folosiți un lubrifiant între banda de rulare și banda de alergare, cu următorul program:**

- **Verificăm suprafața o dată pe lună, în condiții de utilizare normală, este de obicei necesară lubrifierea la fiecare 3-6 luni. În acest caz, trebuie introduse câteva picături de lubrifiant pe ambele părți ale benzii și, dacă este posibil, răspândite ușor.**

1. Pentru a vă proteja mai bine banda de alergare electrică și pentru a prelungi durata de viață a aparatului, vă recomandăm să opriți aparatul după două ore de utilizare continuă și să îl lăsați să se odihnească timp de 10 minute înainte de a-l utiliza din nou.

**ATENȚIE! Utilizarea benzii de alergat ca bandă de mers poate deteriora**

motorul benzii de alergat și poate scurta durata de viață a aparatului.

Defecțiunile apărute în acest fel nu sunt acoperite de garanție!

2. Dacă banda de rulare este prea slăbită, poate provoca alunecare în timpul rulării; dacă este prea strânsă, poate reduce performanța motorului și poate cauza uzura rolei și a benzii de rulare. Cele două părți ale benzii pot fi ridicate cu 50-75 mm dacă tensiunea este adecvată.

### **Rularea cu aliniere și tensiune ajustată**

Pentru o mai bună utilizare a benzii de alergare și pentru o mai bună funcționare a funcțiilor benzii de alergare, aceasta trebuie reglată în cele mai bune condiții posibile.

#### **Reglarea curelei**

- Așezați banda de alergare electrică pe sol.
- Reglați banda de alergare electrică la o viteză de aproximativ 6-8 km/h.
- Dacă cureaua este mai aproape de partea stângă, rotiți șurubul de reglare stânga cu 1/2 tur în sensul acelor de ceasornic, apoi rotiți șurubul de reglare dreapta cu 1/2 tur în sens invers acelor de ceasornic.
- Dacă cureaua este mai aproape de partea dreaptă, rotiți șurubul de reglare din dreapta cu 1/2 tur în sensul acelor de ceasornic, apoi rotiți șurubul de reglare din stânga cu 1/2 tur în sens invers acelor de ceasornic.



Cifra

Figura B

#### **Cum se utilizează uleiul de silikon:**

- 1 Pasul : Tăiați partea superioară a sticlei de ulei de silikon ( Figura 1 ) Pasul
- 2: Localizați capacul decorativ mic de pe capacele din stânga și din dreapta (Figura 2) Pasul
- 3: Deschideți capacul mic (Figura 3) Pasul
- 4: Presărați uleiul de silikon în linia de ulei (Notă: 1/4 din sticlă) (Figura 4)
5. Pasul 1: Reglați viteza benzii de alergare la 4-5 km/h. Mergeți pe aparat timp de 1-2 minute pentru a vă asigura că uleiul de silikon este distribuit uniform.



1. Figura



2. Figura



3. Figura



4. Figura

#### **Ungere corectă**

**Suprafața este verificată o dată pe lună, iar utilizarea normală necesită de obicei o ungere la fiecare 3-6 luni.**

**În acest moment, trebuie injectate câteva picături de lubrifiant pe ambele părți ale benzii și, dacă este posibil, trebuie să fie ușor întinse.**

Este important ca, în cazul în care mașina scoate zgomote noi, scârțâituri sau alte zgomote, să nu o ungeți automat cu ulei, deoarece utilizarea excesivă a uleiului poate deteriora alte părți ale mașinii și nu va rezolva problema. Vă rugăm să ne contactați în toate aceste cazuri!

**Importator: S-Sport International Kft;**

**7030 Paks, Tolnai út 2.;**

**[www.s-sport.ro](http://www.s-sport.ro)**